

SONY ワイド コンバージョンレンズ テレ コンバージョンレンズ Wide Conversion Lens Tele Conversion Lens Objectif de conversion grand-angle Objectif de Téléconversion 广角鏡 増距鏡

VCL-HG0725/HG2025

©2004 Sony Corporation Printed in Japan

2004年12月28日の製品写真

取扱説明書/Operating Instructions/Mode d’emploi/Bedienungsanleitung/Manual de instrucciones/Gebruiksaanwijzing/Bruksanvisning/Istruzioni per l’uso/Manual de instruções/Инструкция по эксплуатации/使用说明書/使用说明书/사용설명서

お問い合わせありがとうございます。

⚠警告 この取扱説明書には、事故を防ぐための重要な注意事項と製品の取り扱いかたを示しています。この**取扱説明書**をよくお読みのうえ、製品を安全にお使いください。お読みになったあとは、いつでも見られるところに必ず保管してください。

http://www.sony.net/

eco info
この説明書は、古紙70%以上の再生紙と、VOC（揮発性有機化合物）ゼロ植物油型インキを使用しています。
Printed on 70% or more recycled paper using VOC (Volatile Organic Compound)-free vegetable oil based ink.

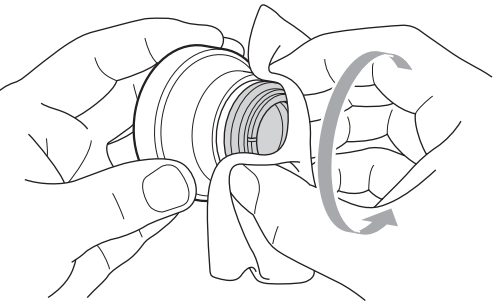
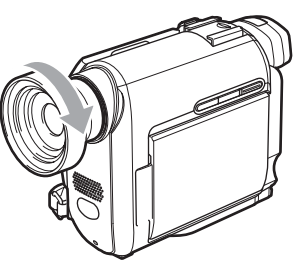
A	
<div> <p>レンズの取り付けかた</p> <p>Attaching the lens</p> <p>Mise en place du convertisseur</p> <p>Anbringen des Objektivs</p> <p>Colocación del objetivo</p> <p>De lens plaatsen</p> </div>	

このレンズは、フィルター径が25mmのソニーのビデオカメラレコーダー用です。お手持ちのビデオカメラレコーダーのフィルター径と同径のコンバージョンレンズをご使用ください。

⚠警告 安全のために

ソニー製品は、安全に充分配慮されています。しかし、まちがった使いかたをすると、人身事故が起きるおそれがあり危険です。事故を防ぐために次のことを必ず守りください。

- 安全のための注意事項を守る。
- 故障したら使わずに、お買い上げ店、またはテクニカルインフォメーションセンターに修理を依頼する。

⚠警告 下記の注意事項を守らないと、事故により死亡や大けがの原因となります。

直接太陽を覗かなくてください。目を痛めたり、失明の原因となることがあります。

⚠注意 下記の注意事項を守らないとけがをすることがあります。

コンバージョンレンズなどに取り付いたMCプロテクターを取りはずすときは、MCプロテクターに柔らかい布などをあて、ゆっくりゆるめてください。(イラスト参照)
レンズを落下して、けがをしないように充分にご注意ください。
注意をおこたると、思わぬけがをすることがあります。

使用上のご注意

- 持ち運びの際は、ワイド・テレコンバージョンレンズを取りはずしてください。
- 保管の際は、必ずレンズキャップを取り付けてください。
- 湿度の高い場所に長期間置かないでください。カビが生えることがあります。
- カメラにワイド・テレコンバージョンレンズを取り付けたまま机の上などに置いた場合、カメラによっては不安定になりますので、取り扱いにご注意ください。
- ソニー製スタンダードコンバージョンレンズに比べて解像度は大幅に向上していますが、周辺部の解像度は、中心部に比べて若干性能が落ちます。
- テレコンバージョンレンズを使って撮影中、広角 (W) 側で画面の四隅が暗くなる (ケラレ) ことがあります。そのような場合は、ズーム倍率を望遠 (T) 側へ移動させ、ケラレのない位置を選んでください。
- ワイドコンバージョンレンズにMCプロテクターや他のフィルターを取り付けたときに、画面の四隅が暗くなる (ケラレ) ことがあります。そのような場合は、ズーム倍率を望遠 (T) 側へ移動させ、ケラレのない位置を選んでください。または、MCプロテクターや他のフィルターを取りはずしてご使用ください。

使用上の制限について

お使いのビデオカメラレコーダーによっては、– 内蔵フラッシュは使用できません。解除してご使用ください。– ナイトショット/ホログラフィックAF/ナイトフレーミングなどは使用できません。

結露について

結露とは、レンズを寒い場所から急に暖かい場所へ持ち込んだときなどに、レンズの内側や外側に水滴がつくことです。結露を起こりにくくするためには、一度レンズをビニール袋かバッグなどに入れて、使用する環境の温度になじませてから、取り出してください。

お手入れについて

レンズ表面についたホコリは、ブローブラシか柔らかい刷毛で取ってください。指紋、その他の汚れは中性洗剤液と柔らかい布で拭き取ってください。(クリーニングキットKK-LC1をおすすめします。)

保証書とアフターサービス保証書について

- この製品には保証書が添付されていますので、お買い上げ店でお受け取りください。
- 所定事項の記入および記載内容をお確かめのうえ、大切に保管してください。
- 保証期間は、お買い上げ日より1年間です。

アフターサービスについて調子が悪いときはまずチェックを

この説明書をもう一度ご覧になってお調べください。それでも具合の悪いときは、お買い上げ店、またはテクニカルインフォメーションセンターにご相談ください。

保証期間中の修理は

保証書の記載内容に基づいて修理させていただきます。詳しくは保証書をご覧ください。

保証期間経過後の修理は

修理によって機能が維持できる場合は、ご要望により有料修理させていただきます。

<div> <div>お問い合わせ窓口のご案内</div> </div>	<div> <div>■テクニカルインフォメーションセンター</div> <div>ご使用上での不明な点や技術的なご質問のご相談、および修理受付の窓口です。</div> <div>製品の品質には万全を期しておりますが、万一不具合が生じた場合は、「テクニカルインフォメーションセンター」までご連絡ください。修理に関するご案内をさせていただきます。また修理が必要な場合は、お客様のお宅まで指定宅配便にて集荷にうかがいますので、まずお電話ください。</div> <div>●ナビダイヤル</div> <div> <div>0570-00-0066</div> <div>(全国どこからでも市内通話料でご利用いただけます)</div> </div> <div>●携帯電話・PHSのご利用は</div> <div> <div>0466-38-0253</div> <div>(ナビダイヤルが使用できない場合はこちらをご利用ください)</div> </div> <div>受付時間：月～金曜日</div> <div> <div>午前9時～午後8時</div> <div>土、日曜日、祝日</div> <div>午前9時～午後5時</div> </div> <div>お電話される際に、本機の型名(VCL-HG0725またはVCL-HG2025)をお知らせください。より迅速な対応が可能になります。</div> </div>
<div> <div>ソニー株式会社</div> <div>〒108-0075 東京都港区港南1-7-1</div> </div>	

English

The Sony VCL-HG0725/HG2025 wide/tele conversion lens is designed for use with the Sony video camera recorder whose filter is 25 mm in diameter. The wide/tele conversion lens has to have the same diameter as your video camera recorder filter to attach.

WARNING

Do not directly look at the sun through this lens. Doing so might harm your eyes or cause loss of eyesight.

Caution for detachment of the MC protector

To take off the MC protector attached to the conversion lens etc., put a soft cloth over the MC protector and slowly screw it off. (see illustration Ⓐ) To avoid injury, be careful not to drop the lens. Careless handling may cause unexpected injury.

Notes on use

- Take the wide/tele conversion lens off when transporting.
- Be sure to put lens caps on the lens when storing.
- Avoid keeping the lens in a very humid place for a long period of time to prevent mold.
- Avoid putting the camera on the desk with the wide conversion lens or tele conversion lens attached because some cameras may be unstable.
- Though resolution has been greatly improved compared with a Sony standard conversion lens, the peripheral resolution is slightly lower than that of the center.
- When you use the tele conversion lens at a wide-angle position, the corners of the screen may darken. Should this occur, adjust the zoom in the telephoto position until the effect disappears.
- When you attach the MC protector or other filters to the wide conversion lens, the corners of the screen may darken. Should this occur, adjust the zoom in the telephoto position until the effect disappears, or use the wide conversion lens without attaching the MC protector or other filters.

Restrictions on use

Depending on your video camera recorder:
– The built-in flash cannot be used. Cancel the flash before use.
– NightShot function, Hologram AF function and NightFraming function, etc. cannot be used.

Moisture condensation

If your lens is brought directly from a cold place to a warm place, moisture may condense on the lens. To avoid moisture condensation, put the lens in a plastic bag, etc. When the air temperature inside the bag has reached the surrounding temperature, take out the lens.

Cleaning the wide/tele conversion lens

Brush off dust on the surface of the lens with a blower brush or soft brush. Wipe off fingerprints or other smears with a soft cloth slightly moistened with a mild detergent solution. (Use of the Cleaning Kit KK-LC3 is recommended.)

Français

Le convertisseur grand angulaire/téléconvertisseur VCL-HG0725/HG2025 doit être utilisé avec les caméscopes Sony à monture d’objectif de 25 mm de diamètre.

Pour pouvoir être fixé correctement, le convertisseur grand angulaire/téléconvertisseur doit avoir le même diamètre que la monture d’objectif du caméscope.

AVERTISSEMENT

Ne regardez pas le soleil directement à travers ce convertisseur. Cela pourrait entraîner des risques de lésions oculaires ou une baisse du niveau de votre vue.

Précautions à prendre pour retirer le protecteur MC

Pour retirer le protecteur MC fixé au convertisseur ou à un autre élément de l’appareil, recouvrez-le d’un chiffon doux et dévissez-le avec précaution. (Voir l’illustration Ⓐ) Pour éviter de vous blesser, veillez à ne pas laisser tomber le convertisseur. Une mauvaise manipulation peut provoquer des blessures.

Remarques sur l’utilisation

- Détachez le convertisseur grand angulaire/téléconvertisseur lorsque vous portez le caméscope.
- Remplacez les capuchons sur le convertisseur lorsque vous le rangez.
- Pour éviter la formation de moisissure, n’entrezposez le convertisseur dans un endroit très humide pendant une longue période.
- Évitez de poser l’appareil photo sur une table quand le convertisseur grand/télé angle est fixé parce que certains appareils sont instables.
- Bien que la résolution périphérique de ce convertisseur ait été considérablement améliorée par rapport aux autres convertisseurs Sony, sa performance est légèrement inférieure à la résolution centrale.
- Lorsque vous utilisez le téléconvertisseur en position grand angle, les coins de l’image peuvent être éblouisés. Si cela se produit, réglez le zoom en position téléobjectif jusqu’à ce que l’effet disparaisse.
- Lorsque vous fixez le protecteur MC ou tout autre filtre au convertisseur grand angulaire, les coins de l’image peuvent être éblouisés. Si cela se produit, réglez le zoom en position téléobjectif jusqu’à ce que l’effet disparisse ou utilisez le convertisseur grand angulaire sans protecteur MC ou autre filtre.

Restrictions d’emploi

Selon le caméscope:
– Le flash intégré ne peut pas être utilisé. Désactivez-le avant d’utiliser l’appareil.
– Les fonctions NightShot (prise de vue nocturne), Hologram AF, NightFraming (cadrage de nuit) et d’autres fonctions, ne peuvent pas être utilisées.

Condensation d’humidité

De la condensation peut se former sur le convertisseur de l’appareil photo numérique si vous le transportez directement d’un endroit froid à un endroit chaud. Pour éviter la formation de condensation, placez le convertisseur dans un sac en plastique ou un autre récipient du même type. Lorsque la température de l’air à l’intérieur du sac a atteint la température ambiante, sortez le convertisseur du sac.

Nettoyage du convertisseur grand angulaire/téléconvertisseur

Enlevez la poussière de la surface du convertisseur avec une brosse-soufflet ou une brosse douce. Enlevez les traces de doigts ou autres saletés avec un chiffon doux légèrement humidifié d’un détergent neutre. (Il est recommandé d’utiliser le Kit de nettoyage KK-LC3.)

Deutsch

Der Sony VCL-HG0725/HG2025 Weitwinkel-/Telekonverter ist zur Verwendung mit einer Sony-Camcorder mit einem Filterdurchmesser von 25 mm gedacht. Der Weitwinkel-/Telekonverter muss den gleichen Durchmesser haben wie der Camcorder, an dem Sie ihn anbringen wollen.

ACHTUNG

Schauen Sie durch dieses Objektiv nicht direkt in die Sonne. Andernfalls kann es zu Augenschäden oder dem Verlust der Sehkraft kommen.

Sicherheitshinweise zum Abnehmen des MC-Schutzfilters

Wenn Sie den am Konverter angebrachten MC-Schutzfilter abnehmen wollen, legen Sie ein weiches Tuch über den MC-Schutzfilter und schrauben ihn dann ab. (Siehe Abbildung Ⓐ) Achten Sie darauf, den Konverter nicht fallen zu lassen, damit es nicht zu Beschädigungen oder Verletzungen kommt. Mangelnde Sorgfalt im Umgang mit den Geräten kann zu Unfällen führen.

Hinweise zur Verwendung

- Nehmen Sie den Weitwinkel-/Telekonverter beim Transport ab.
- Wenn Sie den Konverter lagern, bringen Sie unbedingt die Objektivschutzkappen an.
- Bewahren Sie den Konverter nicht längere Zeit in feuchter Umgebung auf, da es andernfalls zu Schimmelbildung kommen kann.
- Stellen Sie die Kamera mit angebrachtem Weitwinkelkonverter nicht auf einen Tisch. Einige Kameras sind instabil, wenn ein Weitwinkelkonverter angebracht ist.
- Die Auflösung wurde zwar im Vergleich zu einem Sony Standard-Konverterobjektiv erheblich verbessert, im Randbereich ist sie jedoch etwas geringer als in der Mitte.
- Wenn Sie den Telekonverter in einer Weitwinkelposition verwenden, sind die Ecken des angezeigten Bildes unter Umständen dunkel. Korrigieren Sie in diesem Fall den Zoom in der Teleposition, bis der Effekt verschwindet.
- Wenn Sie den MC-Schutzfilter oder andere Filter an einen Weitwinkelkonverter anbringen, sind die Ecken des angezeigten Bildes unter Umständen dunkel. Korrigieren Sie in diesem Fall den Zoom in der Teleposition, bis der Effekt verschwindet, oder verwenden Sie den Weitwinkelkonverter ohne MC-Schutzfilter oder andere Filter.

Einschränkungen

Je nach Ihrem Camcorder:
– Der eingebaute Blitz kann nicht verwendet werden. Deaktivieren Sie den Blitz, bevor Sie das Gerät verwenden.
– Die Funktionen NightShot, Hologram AF und NightFraming usw. können nicht verwendet werden.

Feuchtigkeitskondensation

Wird das Objektiv direkt von einem kalten in einen warmen Raum gebracht, kann sich auf der Linse Feuchtigkeit niederschlagen. Um dies zu verhindern, stecken Sie das Objektiv in einen Plastikbeutel o. ä. Wenn die Lufttemperatur im Plastikbeutel die gleiche Temperatur hat wie die Umgebung, nehmen Sie das Objektiv heraus.

Reinigen des Weitwinkel-/Telekonverters

Entfernen Sie Staub auf der Konverteroberfläche mit einem Staubbläser oder einem weichen Pinsel. Entfernen Sie Fingerabdrücke oder andere Flecken mit einem weichen Tuch, das Sie leicht mit einer milden Reinigungslösung angefeuchtet haben. (Die Verwendung des Reinigungssatzes KK-LC3 wird empfohlen.)

Español

El objetivo de conversión gran angular/teleobjetivo VCL-HG0725/HG2025 Sony ha sido diseñado para utilizarse videocámaras Sony cuyo filtro tenga un diámetro de 25 mm

El objetivo de conversión gran angular/teleobjetivo tiene que tener el mismo diámetro que el del filtro de su videocámara para poder fijarlo.

ADVERTENCIA

No mire directamente al sol a través de este objetivo. Si lo hace, podría provocarse lesiones en los ojos o pérdida de visión.

Precaución al extraer el protector MC

Para extraer el protector MC que está instalado en el objetivo de conversión, coloque un paño suave encima de dicho protector y desenrosque lo lentamente. (consulte la ilustración Ⓐ) Para evitar lesiones, procure no dejar caer el objetivo. Es posible que se produzcan lesiones si no los manipula con cuidado.

Notas sobre el uso

- Antes del transporte, quite el objetivo de conversión gran angular/teleobjetivo.
- Asegúrese de que coloca las tapas en el objetivo cuando lo guarde.
- Evite almacenar el objetivo en un lugar muy húmedo durante mucho tiempo para evitar la aparición de moho.
- Evite colocar la cámara sobre una mesa con el objetivo de conversión para gran angular o telefoto instalado porque algunas cámaras podrían inestabilizarse.
- Aunque la resolución se ha mejorado notablemente en comparación con los objetivos de conversión Sony estándar, el resolución periférico es ligeramente inferior al del central.
- Si utiliza el objetivo de conversión de teleobjetivo en una posición de gran angular, es posible que las esquinas del visor se oscurezcan. Si esto ocurre, ajuste el zoom en la posición de teleobjetivo hasta que desaparezca dicho efecto.
- Si coloca el protector MC u otros filtros en el objetivo de conversión de gran angular, es posible que las esquinas del visor se oscurezcan. Si esto ocurre, ajuste el zoom en la posición de teleobjetivo hasta que desaparezca dicho efecto, o utilice el objetivo de conversión de gran angular sin el protector MC ni otros filtros.

Restricciones de uso

Dependiendo de su videocámara:
– No se puede utilizar el flash incorporado. Desactive el flash antes de utilizar la cámara.
– No se pueden utilizar las funciones NightShot, Hologram AF ni NightFraming, etc.

Condensación de humedad

Si traslada el objetivo directamente de un lugar frío a otro cálido, es posible que se condense humedad en su interior. Para evitar que esto ocurra, meta el objetivo en una bolsa de plástico o similar. Cuando la temperatura del interior de la bolsa sea la misma que la temperatura ambiente, saque el objetivo de su interior.

Limpieza del objetivo de conversión gran angular/teleobjetivo

Elimine el polvo de la superficie del objetivo mediante un cepillo de aire o un cepillo suave. Limpie las huellas dactilares u otro tipo de manchas con un paño suave ligeramente humedecido con una solución detergente poco concentrada. (Se recomienda utilizar el kit de limpieza KK-LC3.)

Nederlands

De Sony VCL-HG0725/HG2025 groothoek/tele-voorzetlens is ontworpen voor gebruik op een Sony videocamera/recorder met een filtermaat van 25 mm diameter.

Deze groothoek/tele-voorzetlens past alleen op een videocamera/recorder met dezelfde filtermaat.

WAARSCHUWING

Kijk niet rechtstreeks van de zon door deze lens. Als u dit wel doet, kunnen uw ogen worden beschadigd of kan er verlies van gezichtsvermogen optreden.

Ga voorzichtig te werk bij het verwijderen van de MC beschermmer

Om de MC beschermmer van de voorzetlens te verwijderen, pakt u de MC beschermmer vast met een zacht doekje en draait u deze langzaam los. (zie afbeelding Ⓐ) Zorg dat u de lens niet laat vallen om beschadiging te voorkomen.

Onvoorzichtigheid kan ongewenste beschadigen tot gevolg hebben.

Opmerkingen bij het gebruik

- Verwijder de groothoek/tele-voorzetlens van de camera voordat u die vervoert.
- Zorg dat u de lensdoppen op de lens plaats wanneer u deze opbergt.
- Bewaar de lens niet gedurende langere tijd op een zeer vochtige plaats om schimmel te voorkomen.
- Plaats een camera met daarop een groothoek-voorzetlens of tele-voorzetlens niet op een bureau of tafelblad, want bepaalde camera's kunnen niet stabiel blijven staan.
- Alhoewel de beeldscherpte sterk verbeterd is ten opzichte van eerdere Sony voorzetlenzen, blijft de scherpte langs de randen iets minder dan in het midden van het beeld.
- Bij gebruik van de tele-voorzetlens in de groothoekstand kunnen de hoeken van het beeld donker worden. In dit geval kunt u het beste iets verder inzoomen totdat het effect verdwijnt.
- Als u de MC beschermmer of andere filters bevestigt op de groothoek-voorzetlens, kunnen de hoeken van het beeld donker worden. In dit geval kunt u het beste iets verder inzoomen totdat het effect verdwijnt of de groothoek-voorzetlens gebruiken zonder de MC beschermmer of andere filters te bevestigen.

Beperkingen bij het gebruik

Afhankelijk van uw type videocamera/recorder:

– U kunt de ingebouwde flitser niet gebruiken. Schakel de flitser uit vóór gebruik.

– De functies NightShot, Hologram AF en NightFraming kunnen niet worden gebruikt.

Condensvorming

Als de lens van een koude in een warme omgeving wordt gebracht, kan vocht condenseren op de lens. Plaats de lens bijvoorbeeld in een plastic zak om condensvorming te voorkomen. Als de luchttemperatuur in de zak de omgevingstemperatuur heeft bereikt, kunt u de lens uit de zak halen.

De groothoek/tele-voorzetlens reinigen

Stof op de lens kunt u verwijderen met een blaaskwastje of een zacht borsteltje. Vingerafdrukken en aanklevend vuil kunt u wegvegen met een zacht doekje, licht bevochtigd met een mild zeepsoepje. (Het gebruik van de reinigingsset KK-LC3 wordt aanbevolen.)

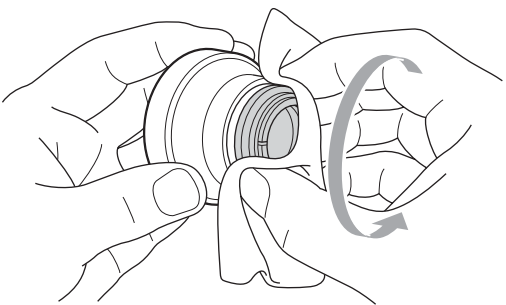
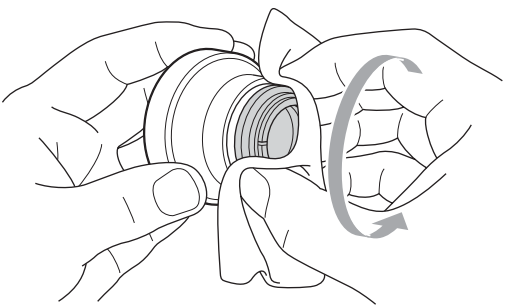
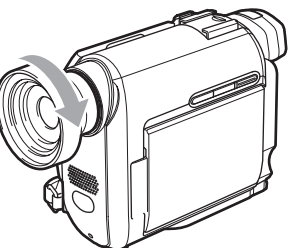
 <div></div> <div></div>	
Fästa linsen <div>Applicazione dell’obiettivo</div> <div>Montar a objectiva</div> <div>Подсоединение объектива</div> <div>تركيب العدسة</div>	<div></div>
裝鏡頭 <div>装镜头</div> <div>렌즈 부착</div>	<div></div>

Svenska
<p></p>
<p>Sonys VCL-HG0725/HG2025 vidvinkel/teelins är avsedd att användas med en Sony videokamera vars filterdiameter är 25 mm. Vidvinkel/teelinsens måste ha samma diameter som videokamerans filter för att kunna fästas.</p>
VARNING
<p>Titta aldrig direkt mot solen genom den här linsen. Gör du det kan du skada ögonen, i värsta fall med nedsatt syn som följd.</p>
Att tänka på när du tar bort MC-skyddet
<p>Du tar bort MC-skyddet genom att lägga en mjuk duk över skyddet och sedan försiktigt skruva av det. se ill. A</p> <p>Var försiktig så att du inte tappar linsen. Den kan skadas. Ovarsam hantering kan leda till oönskade skador.</p>

VARNING
<p>Titta aldrig direkt mot solen genom den här linsen. Gör du det kan du skada ögonen, i värsta fall med nedsatt syn som följd.</p>
Att tänka på när du tar bort MC-skyddet
<p>Du tar bort MC-skyddet genom att lägga en mjuk duk över skyddet och sedan försiktigt skruva av det. se ill. A</p> <p>Var försiktig så att du inte tappar linsen. Den kan skadas. Ovarsam hantering kan leda till oönskade skador.</p>

Angående användning

- Ta av vidvinkel/teelinsen vid transport.
- Sätt tillbaka linsskydden på linsen när du inte använder den.
- Undvik att under en längre period förvara linsen där det är fuktigt, eftersom det finns risk för mögелbildning.
- Undvik att placera videokameran på ett bord medan vidvinkelinsen eller teelinsen är påmonterad. Det kan göra vissa videokameror ostädiga.
- Även om upplösningen har förbättrats avsevärt i jämförelse med konventionella omvandlingslinsr från Sony, så är upplösningen i kanterna något lägre än vad den är i mitten.
- När du använder teelinsen i vidvinkelläget kan det hända att skärmens hörn blir mörkare. I så fall kan du ta bort de nedmörkade partierna genom en justering av zoominställningen i telelåget.
- När du fäster MC-skyddet eller andra filter på vidvinkelinsen kan det hända att hörnen på skärmen förvärkas. I så fall justerar du zoomen i telelåget tills skärmen visas normalt. Du kan också använda vidvinkelinsen utan MC-skydd och andra filter.

Begränsningar i användningen

Beroende på vilken videokamera som används:

- Den inbyggda blixten kan inte användas. Stäng av blixten innan användning.
- Funktionerna NightShot, Hologram AF, NightFraming och liknande kan inte användas.

Kondensbildning

Om du flyttar linsen direkt från en kall till en varm plats kan det bildas kondens på linsens yta. Du undviker kondensbildning genom att stoppa linsen i en plastpåse eller liknande. När luften i påsen har fått samma temperatur som omgivningens kan du ta ur linsen.

Rengöring av vidvinkel/teelinsen

Borsta bort eventuellt damm från linsens yta med en blåsborste eller en mjuk borste. Torka bort fingeravtryck eller andra fläckar med en mjuk duk, lätt fuktad med ett mild rengöringsmedel. (Du rekommenderas att använda rengöringsattsen Cleaning Kit KK-LC3.)

Italiano
<p></p>

L'obiettivo di conversione grandangolare/teleobiettivo VCL-HG0725/HG2025 Sony è stato progettato per l'uso con videocamere registratore Sony con un diametro filtro di 25 mm.

L'obiettivo di conversione grandangolare/teleobiettivo deve avere le stesse dimensioni del diametro filtro della videocamera registratore perché sia possibile applicarlo.

AVVERTIMENTO

Non guardare direttamente il sole attraverso l’obiettivo, onde evitare di causare danni agli occhi e problemi alla vista.

Prestare attenzione durante la rimozione della protezione MC

Per rimuovere la protezione MC applicata all’obiettivo di conversione e così via, coprila con un panno morbido e svitare delicatamente. (vedere la figura **A**)
Per evitare di ferirsi, fare attenzione a non lasciare cadere l’obiettivo.

La mancanza di attenzione potrebbe causare inaspettati danni alla persona.

Note sull'uso

- Rimuovere l’obiettivo di conversione grandangolare/teleobiettivo durante il trasporto.
- Applicare nuovamente i copriobiettivo in caso di non utilizzo.
- Evitare di tenere l’obiettivo in un luogo umido per un periodo prolungato onde evitare la formazione di muffa.
- Evitare di collocare la videocamera su un tavolo con il teleobiettivo o il grandangolare applicato perché alcune videocamere possono essere instabili.
- Anche se la definizione è stata notevolmente migliorata rispetto agli obiettivi di conversione Sony standard, le prestazioni periferiche sono leggermente inferiori rispetto al centro.
- Se si usa l’obiettivo di teleconverione da una posizione grandangolare, gli angoli dello schermo potrebbero risultare oscurati. In questo caso, regolare lo zoom nella posizione di teleobiettivo fino a far scomparire l’effetto.
- Gli angoli dello schermo potrebbero risultare oscurati quando la protezione MC o altri tipi di filtro vengono applicati all’obiettivo ad ampia conversione. In tal caso, regolare lo zoom nella posizione di teleobiettivo fino a far scomparire l’effetto oppure utilizzare l’obiettivo ad ampia conversione senza applicare la protezione MC né altri tipi di filtro.

Limiti d'uso

A seconda della videocamera registratore usata:

- Non è possibile utilizzare il flash incorporato. Disattivare il flash prima dell'uso.
- Non è possibile utilizzare le funzioni NightShot, Hologram AF, NightFraming e così via.

Formazione di condensa

Se l’obiettivo viene portato direttamente da un luogo freddo ad uno caldo, è possibile che sull’obiettivo si formi della condensa. Per evitare che si formi la condensa, inserire l’obiettivo in una busta di plastica o simili e toglierlo quando la temperatura all’interno della busta ha raggiunto la temperatura ambiente.

Pulizia dell’obiettivo di conversione grandangolare/teleobiettivo

Eliminare la polvere presente sulla superficie dell’obiettivo con una spazzola a soffietto o un pennello. Eliminare impronte o altre macchie con un panno morbido leggermente inumidito con una soluzione detergente neutra. (Si consiglia di utilizzare il kit di pulizia KK-LC3.)

Portugués
<p></p>

A objectiva de conversão grande angular/telefoto VCL-HG0725/HG2025 Sony é destinada para ser utilizada com videocâmaras da Sony, cujos filtros possuem 25 mm de diâmetro.

A objectiva de conversão grande angular/telefoto deverá ter o mesmo diâmetro que o filtro da sua videocâmara para poder ser acoplada.

AVISO

Não olhe directamente para o sol através desta objectiva. Caso contrário, pode sofrer lesões oculares ou perda de visão.

Cuidados a ter quando desmontar o protector MC

Para retirar o protector montado na objectiva de conversão etc., coloque um pano macio sobre o protector MC e desenrosque-o lentamente. (Consulte a figura **A**) Para evitar ferimentos, tenha cuidado para não deixar cair a objectiva.

Se não tiver cuidado pode ferir-se.

Notas sobre a utilização

- Remova a objectiva de conversão grande angular/telefoto durante o transporte da videocâmara.
- Quando guardar a máquina, verifique se colocou a tampa na objectiva.
- Não guarde a objectiva num local muito húmido, durante muito tempo, para impedir que fique com mofo.
- Evite colocar a camara sobre uma mesa com a objectiva de conversao grande angular acoplada, pois algumas camaras podem ficar instaveis.
- Embora a resolucao tenha sido consideravelmente aprimorada em comparacao a uma objectiva conversora Sony padrao, a resolucao periferica esta levemente abaixo da central.
- Quando utilizar a objectiva de teleconversão numa posição grande angular, os cantos do ecrã podem ficar mais escuros. Se isto acontecer, regule o zoom para a posição teleobjectiva até o efeito desaparecer.
- Quando montar o protector MC ou outros filtros na objectiva de conversão grande angular, os cantos do ecrã podem ficar mais escuros. Se isso acontecer, regule para a posição de teleobjectiva até o efeito desaparecer, ou utilize a objectiva de conversão grande angular sem montar o protector MC ou os filtros.

Restrições na utilização

Dependendo da videocâmara:

- Não pode utilizar o flash incorporado. Antes de utilizar a máquina desactive o flash.
- Não pode utilizar as funções NightShot, Hologram AF, NightFraming, etc.

Condensação de humidade

Se transportar directamente a objectiva directamente de um local frio para outro quente, a humidade pode condensar-se na objectiva. Para evitar que isso aconteça, coloque a objectiva num saco de plástico, etc. Retire a objectiva do saco quando a temperatura do ar no interior do mesmo atingir a temperatura ambiente.

Limpar a objectiva de conversão grande angular/telefoto

Limpe o ró da superfície da objectiva com uma escova aspirador ou uma escova macia. Limpe as dedadas ou outras manchas com um pano macio levemente humedecido numa solução de detergente suave. (Recomenda-se que utilize o kit de limpeza KK-LC3.)

Русский
<p></p>

Широкоугольно/телеконверсионный объектив VCL-HG0725/HG2025 фирмы Sony предназначается для использования применительно к видеокамере фирмы Sony со светофильтром диаметром в 25 мм. Широкоугольно/телеконверсионный объектив должен иметь диаметр, одинаковый с диаметром светофильтра, подключаемого к видеокамере.

تحذیر

Ne смотрите на солнце через этот объектив. Это может быть вредно для глаз или привести к потере зрения.

تنبیه حول نزع واقیه MC

لنزع وحدة التحويل العريضة/المقربة عن مقماش ناعمة فوق واقية MC وقم بلفها ببطء في اتجاه الفك. (راجع الشكل التوضيحي **A**) لتفادي الإصابة بجروح، احرص على عدم إسقاط العدسة.

عدم توخي الحرص في التعامل معها يمكن أن يتسبب في إصابات غير متوقعة.

ملاحظات حول الاستعمال

قم بنزع عدسة التحويل العريضة/المقربة عند النقل. تأكد من وضع غطاء العدسة على العدسة عند تخزينها.

تحجب إبقاء العدسة في مكان رطب لفترة زمنية طويلة وذلك لمنع تكوّن العفن.

تحجب وضع الكاميرا على طاولة بينما تكون عدسة تحويل العريضة او عدسة التحويل المقربة مرئية على الكاميرا ثلاث تسبب في عدم استقرار الكاميرا.

- При транспортировке обязательно надо снять широкоугольно/телеконверсионный объектив с видеокамеры.
- При хранении обязательно надевайте крышки на объектив.
- Не оставляйте этот объектив на длительное время в местах с повышенной влажностью во избежание появления плесени.
- Избежайте постановки камеры, оснащенной широкоугольными или телеконверсионным объективом, на стол, так как некоторые камеры могут стоять нестабильно при таком состоянии.
- Хотя разрешающая способность улучшена значительно по сравнению со стандартными объективами производства фирмы Sony, периферийное разрешение объектива получается немного хуже, чем в центре объектива.

- Когда телеобъектив используется в широкоугольном положении, углы экрана могут быть затемнены. В этом случае измените трансфокацию, переведя объектив в положение телефото, пока этот эффект не исчезнет.
- Если к широкоугольному телеобъективу подсоединена защитная насадка или другие фильтры, углы экрана могут быть затемнены. В этом случае измените трансфокацию, переведя объектив в положение телефото, пока этот эффект не исчезнет, или используйте широкоугольный телеобъектив без защитной насадки или других фильтров.

تكتف الرطوبة
إذا حضرت كاميرتك مباشرة من مكان بارد الى مكان دافئ فقد تتكثف الرطوبة على العدسة. لتجنب تكثف الرطوبة، قم بوضع العدسة في كيس بلاستيكي، الخ. عندما تصل درجة الحرارة داخل الكيس درجة الحرارة المحيطة، قم بإخراج العدسة.

تنظيف عدسة التحويل عريضة الطرف/المقربة

إستعمل فرشاة مع ناعخة أو فرشاة ناعمة لتنظيف سطح العدسة من الغبار. امسح بصمات الأصابع أو التلطخات الأخرى بإستعمال قطعة قماش ناعمة بعد ترطيبها قليلا بمحلول تنظيف معتدل. (يوصى بإستعمال طقم لوازم التنظيف KK-LC3.)

Ограничения при использовании

Соответственно с используемой вашей видеокамерой:

– Нельзя использовать встроенную вспышку. Перед использованием отключите вспышку.

– Нельзя использовать функции NightShot, Hologram AF, NightFraming и т.д.

Конденсация влаги

Если объектив принесен из холодного места в теплое помещение, то на объективе может произойти конденсация влаги. Для предотвращения конденсации влаги поместите объектив в пластиковый пакет и т.п. Когда температура воздуха внутри пакета достигнет температуры окружающего воздуха, извлеките объектив.

Чистка широкоугольного телеобъектива

Удалите пыль с поверхности объектива с помощью груши со щеткой или мягкой щетки. Сотрите отпечатки пальцев или другие пятна с помощью мягкой ткани, слегка смоченной слабым раствором мощного средства. (Рекомендуется использовать комплект для чистки KK-LC3.)

Изготовитель: Сони Корпорейшн

Адрес: 1-7-1 Конан, Минато-ку,

Токио, 108-0075 Япония

Страна-производитель: Япония

عربي
<p></p>

عدسة التحويل العريضة/المقربة VCL-HG0725/HG2025 من سوني مصمّمة للإستعمال مع كاميرات الفيديو المسجلة من سوني والتي يكون قطر المرشح لها هو ٢٥ مم. يجب أن يكون قطر عدسة التحويل العريضة/المقربة هو نفس قطر مرشح كاميرا الفيديو المسجلة الذي سيتم تركيبه.

تحذیر

لا تنظر مباشرة الى الشمس من خلال هذه العدسة.
هذا قد يؤدي الى اصابة عيونك بأذى او مسببة في فقدان النظر.

تنبيه حول نزع واقية MC

لنزع وحدة التحويل العريضة/المقربة عن مقماش ناعمة فوق واقية MC وقم بلفها ببطء في اتجاه الفك. (راجع الشكل التوضيحي **A**) لتفادي الإصابة بجروح، احرص على عدم إسقاط العدسة.

عدم توخي الحرص في التعامل معها يمكن أن يتسبب في إصابات غير متوقعة.

ملاحظات حول الاستعمال

قم بنزع عدسة التحويل العريضة/المقربة عند النقل. تأكد من وضع غطاء العدسة على العدسة عند تخزينها.

تحجب إبقاء العدسة في مكان رطب لفترة زمنية طويلة وذلك لمنع تكوّن العفن.

تحجب وضع الكاميرا على طاولة بينما تكون عدسة تحويل العريضة او عدسة التحويل المقربة مرئية على الكاميرا ثلاث تسبب في عدم استقرار الكاميرا.

تحجب وضع الكاميرا على طاولة بينما تكون عدسة تحويل العريضة او عدسة التحويل المقربة مرئية على الكاميرا ثلاث تسبب في عدم استقرار الكاميرا.

تحجب وضع الكاميرا على طاولة بينما تكون عدسة تحويل العريضة او عدسة التحويل المقربة مرئية على الكاميرا ثلاث تسبب في عدم استقرار الكاميرا.

تحجب وضع الكاميرا على طاولة بينما تكون عدسة تحويل العريضة او عدسة التحويل المقربة مرئية على الكاميرا ثلاث تسبب في عدم استقرار الكاميرا.

- При транспортировке обязательно надо снять широкоугольно/телеконверсионный объектив с видеокамеры.
- При хранения обязательно надевайте крышки на объектив.
- Не оставляйте этот объектив на длительное время в местах с повышенной влажностью во избежание появления плесени.
- Избежайте постановки камеры, оснащенной широкоугольными или телеконверсионным объективом, на стол, так как некоторые камеры могут стоять нестабильно при таком состоянии.
- Хотя разрешающая способность улучшена значительно по сравнению со стандартными объективами производства фирмы Sony, периферийное разрешение объектива получается немного хуже, чем в центре объектива.

قيود على الاستعمال

تبعاً للكاميرا الفيديو المسجلة لديك:

– لا يمكن استعمال الفلاش المدمج في البنية. قم بإلغاء الفلاش قبل الاستعمال.

– لا يمكن استعمال وظيفة المقطة الليلية أو وظيفة التركيز اللوحي التلقائي

– لا يمكن استعمال وظيفة تحديد الإطار الليلي الخ.

إذا حضرت كاميرتك مباشرة من مكان بارد الى مكان دافئ فقد تتكثف الرطوبة على العدسة. لتجنب تكثف الرطوبة، قم بوضع العدسة في كيس بلاستيكي، الخ. عندما تصل درجة الحرارة داخل الكيس درجة الحرارة المحيطة، قم بإخراج العدسة.

تنظيف عدسة التحويل عريضة الطرف/المقربة
إذا حضرت كاميرتك مباشرة من مكان بارد الى مكان دافئ فقد تتكثف الرطوبة على العدسة. لتجنب تكثف الرطوبة، قم بوضع العدسة في كيس بلاستيكي، الخ. عندما تصل درجة الحرارة داخل الكيس درجة الحرارة المحيطة، قم بإخراج العدسة.

إذا حضرت كاميرتك مباشرة من مكان بارد الى مكان دافئ فقد تتكثف الرطوبة على العدسة. لتجنب تكثف الرطوبة، قم بوضع العدسة في كيس بلاستيكي، الخ. عندما تصل درجة الحرارة داخل الكيس درجة الحرارة المحيطة، قم بإخراج العدسة.

إذا حضرت كاميرتك مباشرة من مكان بارد الى مكان دافئ فقد تتكثف الرطوبة على العدسة. لتجنب تكثف الرطوبة، قم بوضع العدسة في كيس بلاستيكي، الخ. عندما تصل درجة الحرارة داخل الكيس درجة الحرارة المحيطة، قم بإخراج العدسة.

إذا حضرت كاميرتك مباشرة من مكان بارد الى مكان دافئ فقد تتكثف الرطوبة على العدسة. لتجنب تكثف الرطوبة، قم بوضع العدسة في كيس بلاستيكي، الخ. عندما تصل درجة الحرارة داخل الكيس درجة الحرارة المحيطة، قم بإخراج العدسة.

إذا حضرت كاميرتك مباشرة من مكان بارد الى مكان دافئ فقد تتكثف الرطوبة على العدسة. لتجنب تكثف الرطوبة، قم بوضع العدسة في كيس بلاستيكي، الخ. عندما تصل درجة الحرارة داخل الكيس درجة الحرارة المحيطة، قم بإخراج العدسة.

إذا حضرت كاميرتك مباشرة من مكان بارد الى مكان دافئ فقد تتكثف الرطوبة على العدسة. لتجنب تكثف الرطوبة، قم بوضع العدسة في كيس بلاستيكي، الخ. عندما تصل درجة الحرارة داخل الكيس درجة الحرارة المحيطة، قم بإخراج العدسة.

إذا حضرت كاميرتك مباشرة من مكان بارد الى مكان دافئ فقد تتكثف الرطوبة على العدسة. لتجنب تكثف الرطوبة، قم بوضع العدسة في كيس بلاستيكي، الخ. عندما تصل درجة الحرارة داخل الكيس درجة الحرارة المحيطة، قم بإخراج العدسة.

إذا حضرت كاميرتك مباشرة من مكان بارد الى مكان دافئ فقد تتكثف الرطوبة على العدسة. لتجنب تكثف الرطوبة، قم بوضع العدسة في كيس بلاستيكي، الخ. عندما تصل درجة الحرارة داخل الكيس درجة الحرارة المحيطة، قم بإخراج العدسة.

إذا حضرت كاميرتك مباشرة من مكان بارد الى مكان دافئ فقد تتكثف الرطوبة على العدسة. لتجنب تكثف الرطوبة، قم بوضع العدسة في كيس بلاستيكي، الخ. عندما تصل درجة الحرارة داخل الكيس درجة الحرارة المحيطة، قم بإخراج العدسة.

إذا حضرت كاميرتك مباشرة من مكان بارد الى مكان دافئ فقد تتكثف الرطوبة على العدسة. لتجنب تكثف الرطوبة، قم بوضع العدسة في كيس بلاستيكي، الخ. عندما تصل درجة الحرارة داخل الكيس درجة الحرارة المحيطة، قم بإخراج العدسة.

إذا حضرت كاميرتك مباشرة من مكان بارد الى مكان دافئ فقد تتكثف الرطوبة على العدسة. لتجنب تكثف الرطوبة، قم بوضع العدسة في كيس بلاستيكي، الخ. عندما تصل درجة الحرارة داخل الكيس درجة الحرارة المحيطة، قم بإخراج العدسة.

إذا حضرت كاميرتك مباشرة من مكان بارد الى مكان دافئ فقد تتكثف الرطوبة على العدسة. لتجنب تكثف الرطوبة، قم بوضع العدسة في كيس بلاستيكي، الخ. عندما تصل درجة الحرارة داخل الكيس درجة الحرارة المحيطة، قم بإخراج العدسة.

إذا حضرت كاميرتك مباشرة من مكان بارد الى مكان دافئ فقد تتكثف الرطوبة على العدسة. لتجنب تكثف الرطوبة، قم بوضع العدسة في كيس بلاستيكي، الخ. عندما تصل درجة الحرارة داخل الكيس درجة الحرارة المحيطة، قم بإخراج العدسة.

إذا حضرت كاميرتك مباشرة من مكان بارد الى مكان دافئ فقد تتكثف الرطوبة على العدسة. لتجنب تكثف الرطوبة، قم بوضع العدسة في كيس بلاستيكي، الخ. عندما تصل درجة الحرارة داخل الكيس درجة الحرارة المحيطة، قم بإخراج العدسة.

إذا حضرت كاميرتك مباشرة من مكان بارد الى مكان دافئ فقد تتكثف الرطوبة على العدسة. لتجنب تكثف الرطوبة، قم بوضع العدسة في كيس بلاستيكي، الخ. عندما تصل درجة الحرارة داخل الكيس درجة الحرارة المحيطة، قم بإخراج العدسة.

إذا حضرت كاميرتك مباشرة من مكان بارد الى مكان دافئ فقد تتكثف الرطوبة على العدسة. لتجنب تكثف الرطوبة، قم بوضع العدسة في كيس بلاستيكي، الخ. عندما تصل درجة الحرارة داخل الكيس درجة الحرارة المحيطة، قم بإخراج العدسة.

إذا حضرت كاميرتك مباشرة من مكان بارد الى مكان دافئ فقد تتكثف الرطوبة على العدسة. لتجنب تكثف الرطوبة، قم بوضع العدسة في كيس بلاستيكي، الخ. عندما تصل درجة الحرارة داخل الكيس درجة الحرارة المحيطة، قم بإخراج العدسة.

إذا حضرت كاميرتك مباشرة من مكان بارد الى مكان دافئ فقد تتكثف الرطوبة على العدسة. لتجنب تكثف الرطوبة، قم بوضع العدسة في كيس بلاستيكي، الخ. عندما تصل درجة الحرارة داخل الكيس درجة الحرارة المحيطة، قم بإخراج العدسة.

إذا حضرت كاميرتك مباشرة من مكان بارد الى مكان دافئ فقد تتكثف الرطوبة على العدسة. لتجنب تكثف الرطوبة، قم بوضع العدسة في كيس بلاستيكي، الخ. عندما تصل درجة الحرارة داخل الكيس درجة الحرارة المحيطة، قم بإخراج العدسة.

إذا حضرت كاميرتك مباشرة من مكان بارد الى مكان دافئ فقد تتكثف الرطوبة على العدسة. لتجنب تكثف الرطوبة، قم بوضع العدسة في كيس بلاستيكي، الخ. عندما تصل درجة الحرارة داخل الكيس درجة الحرارة المحيطة، قم بإخراج العدسة.

إذا حضرت كاميرتك مباشرة من مكان بارد الى مكان دافئ فقد تتكثف الرطوبة على العدسة. لتجنب تكثف الرطوبة، قم بوضع العدسة في كيس بلاستيكي، الخ. عندما تصل درجة الحرارة داخل الكيس درجة الحرارة المحيطة، قم بإخراج العدسة.

إذا حضرت كاميرتك مباشرة من مكان بارد الى مكان دافئ فقد تتكثف الرطوبة على العدسة. لتجنب تكثف الرطوبة، قم بوضع العدسة في كيس بلاستيكي، الخ. عندما تصل درجة الحرارة داخل الكيس درجة الحرارة المحيطة، قم بإخراج العدسة.

إذا حضرت كاميرتك مباشرة من مكان بارد الى مكان دافئ فقد تتكثف الرطوبة على العدسة. لتجنب تكثف الرطوبة، قم بوضع العدسة في كيس بلاستيكي، الخ. عندما تصل درجة الحرارة داخل الكيس درجة الحرارة المحيطة، قم بإخراج العدسة.

إذا حضرت كاميرتك مباشرة من مكان بارد الى مكان دافئ فقد تتكثف الرطوبة على العدسة. لتجنب تكثف الرطوبة، قم بوضع العدسة في كيس بلاستيكي، الخ. عندما تصل درجة الحرارة داخل الكيس درجة الحرارة المحيطة، قم بإخراج العدسة.

إذا حضرت كاميرتك مباشرة من مكان بارد الى مكان دافئ فقد تتكثف الرطوبة على العدسة. لتجنب تكثف الرطوبة، قم بوضع العدسة في كيس بلاستيكي، الخ. عندما تصل درجة الحرارة داخل الكيس درجة الحرارة المحيطة، قم بإخراج العدسة.

إذا حضرت كاميرتك مباشرة من مكان بارد الى مكان دافئ فقد تتكثف الرطوبة على العدسة. لتجنب تكثف الرطوبة، قم بوضع العدسة في كيس بلاستيكي، الخ. عندما تصل درجة الحرارة داخل الكيس درجة الحرارة المحيطة، قم بإخراج العدسة.

إذا حضرت كاميرتك مباشرة من مكان بارد الى مكان دافئ فقد تتكثف الرطوبة على العدسة. لتجنب تكثف الرطوبة، قم بوضع العدسة في كيس بلاستيكي، الخ. عندما تصل درجة الحرارة داخل الكيس درجة الحرارة المحيطة، قم بإخراج العدسة.

إذا حضرت كاميرتك مباشرة من مكان بارد الى مكان دافئ فقد تتكثف الرطوبة على العدسة. لتجنب تكثف الرطوبة، قم بوضع العدسة في كيس بلاستيكي، الخ. عندما تصل درجة الحرارة داخل الكيس درجة الحرارة المحيطة، قم بإخراج العدسة.

إذا حضرت كاميرتك مباشرة من مكان بارد الى مكان دافئ فقد تتكثف الرطوبة على العدسة. لتجنب تكثف الرطوبة، قم بوضع العدسة في كيس بلاستيكي، الخ. عندما تصل درجة الحرارة داخل الكيس درجة الحرارة المحيطة، قم بإخراج العدسة.

إذا حضرت كاميرتك مباشرة من مكان بارد الى مكان دافئ فقد تتكثف الرطوبة على العدسة. لتجنب تكثف الرطوبة، قم بوضع العدسة في كيس بلاستيكي، الخ. عندما تصل درجة الحرارة داخل الكيس درجة الحرارة المحيطة، قم بإخراج العدسة.

إذا حضرت كاميرتك مباشرة من مكان بارد الى مكان دافئ فقد تتكثف الرطوبة على العدسة. لتجنب تكثف الرطوبة، قم بوضع العدسة في كيس بلاستيكي، الخ. عندما تصل درجة الحرارة داخل الكيس درجة الحرارة المحيطة، قم بإخراج العدسة.

إذا حضرت كاميرتك مباشرة من مكان بارد الى مكان دافئ فقد تتكثف الرطوبة على العدسة. لتجنب تكثف الرطوبة، قم بوضع العدسة في كيس بلاستيكي، الخ. عندما تصل درجة الحرارة داخل الكيس درجة الحرارة المحيطة، قم بإخراج العدسة.

إذا حضرت كاميرتك مباشرة من مكان بارد الى مكان دافئ فقد تتكثف الرطوبة على العدسة. لتجنب تكثف الرطوبة، قم بوضع العدسة في كيس بلاستيكي، الخ. عندما تصل درجة الحرارة داخل الكيس درجة الحرارة المحيطة، قم بإخراج العدسة.

إذا حضرت كاميرتك مباشرة من مكان بارد الى مكان دافئ فقد تتكثف الرطوبة على العدسة. لتجنب تكثف الرطوبة، قم بوضع العدسة في كيس بلاستيكي، الخ. عندما تصل درجة الحرارة داخل الكيس درجة الحرارة المحيطة، قم بإخراج العدسة.

إذا حضرت كاميرتك مباشرة من مكان بارد الى مكان دافئ فقد تتكثف الرطوبة على العدسة. لتجنب تكثف الرطوبة، قم بوضع العدسة في كيس بلاستيكي، الخ. عندما تصل درجة الحرارة داخل الكيس درجة الحرارة المحيطة، قم بإخراج العدسة.

إذا حضرت كاميرتك مباشرة من مكان بارد الى مكان دافئ فقد تتكثف الرطوبة على العدسة. لتجنب تكثف الرطوبة، قم بوضع العدسة في كيس بلاستيكي، الخ. عندما تصل درجة الحرارة داخل الكيس درجة الحرارة المحيطة، قم بإخراج العدسة.

إذا حضرت كاميرتك مباشرة من مكان بارد الى مكان دافئ فقد تتكثف الرطوبة على العدسة. لتجنب تكثف الرطوبة، قم بوضع العدسة في كيس بلاستيكي، الخ. عندما تصل درجة الحرارة داخل الكيس درجة الحرارة المحيطة، قم بإخراج العدسة.

中文（繁）
<p></p>

Sony VCL-HG0725/HG2025廣角／望遠轉換鏡頭設計用於具有25 mm直徑濾光鏡的Sony攝影機。

廣角／望遠轉換鏡頭必須和要安裝的攝影機濾光鏡具有相同的直徑。

警告

切勿透過鏡頭直接看太陽。
否則可能會傷害眼睛或造成失明。

拆 MC
