

## 快速入門指南

### 使用之前...

- 檢查是否已完成BRAVIA的設定。
- 檢查BRAVIA的系列名稱。

請參閱下一頁，以取得系列名稱詳情：

# 設定程序差異

視您使用的BRAVIA而定：



**不需要更新。**

遵循此快速入門指南上的指示。



**開始設定前，先更新BRAVIA。**

開啟BRAVIA並如下所示找到設定選單：

主選單→設定→產品支援→系統更新

若要更新，請遵循螢幕上的指示並選擇“立即更新”。

## 如何檢查BRAVIA的系列名稱？

您可以在產品機型名稱之中找到系列名稱。遵循下列其中一種方式，找到機型名稱。

### 在BRAVIA包裝上：

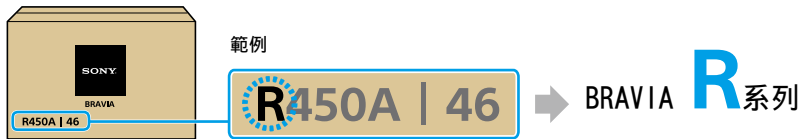

### 在BRAVIA設定中：

主選單→設定→產品支援→系統資訊



# 您需要的 項目

## 盒內物：

- Smart Stick (1)

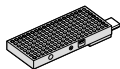

- 遙控器 (1)

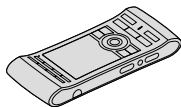

- R6 (AA尺寸) 電池 (2)



- Micro USB電纜 (1) \*

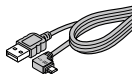

- IR (紅外線) Blaster  
電纜 (1)

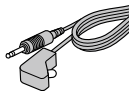

\* Micro USB電纜 (鐵芯一個  
付屬), Micro USB信號線  
上靠近播放器端5公分處加  
一個鐵芯固定, 該鐵芯為  
抑制電磁波干擾之元件,  
請勿任意移除。

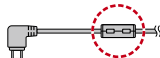

## 其他需要項目：

- BRAVIA R、S、W或X系列

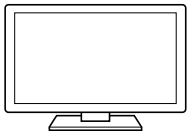

- 無線網路

- 無線網路名稱（“SSID”）和密碼

## 如何觀看電視?

使用BRAVIA R系列

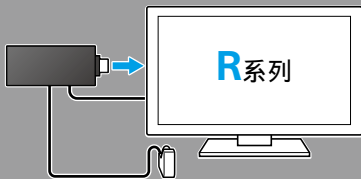

從第7頁 (1) 開始

使用BRAVIA S、W或X系列



從第8頁 (2) 開始

# 1

將IR Blaster電纜連接到Smart Stick。  
如下所示，將另一端靠近BRAVIA。

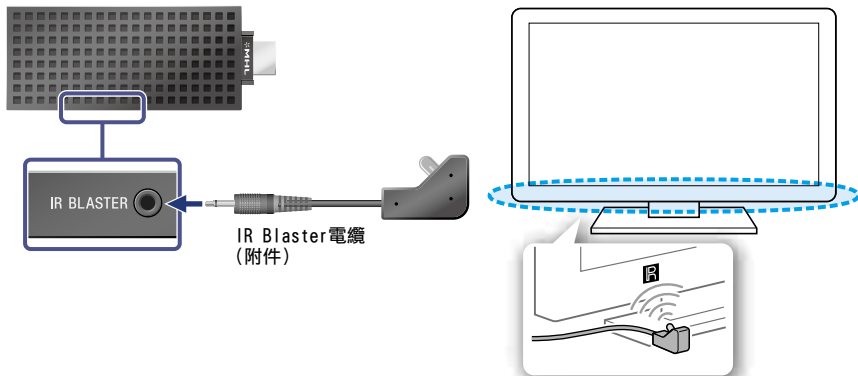

# 2

使用Micro USB電纜連接Smart Stick與BRAVIA，為Smart Stick供電。

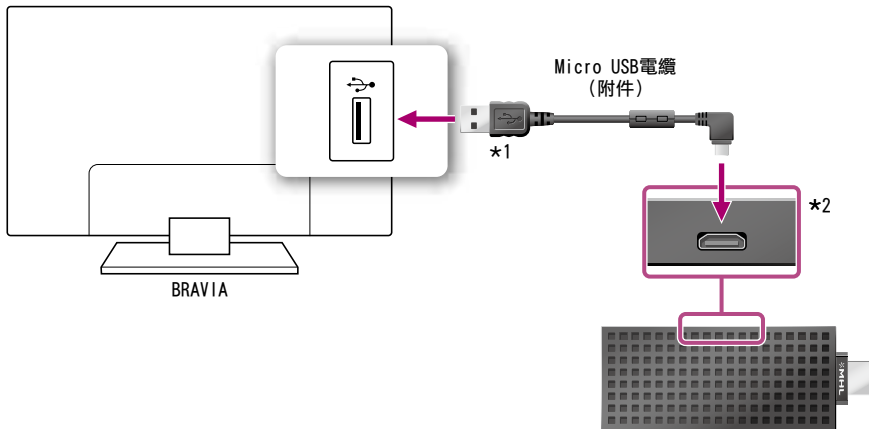

\*1 請勿將此插頭連接至BRAVIA以外的裝置。

\*2 此插孔用於從BRAVIA供電。



## 3

最後，將Smart Stick直接連接至BRAVIA。

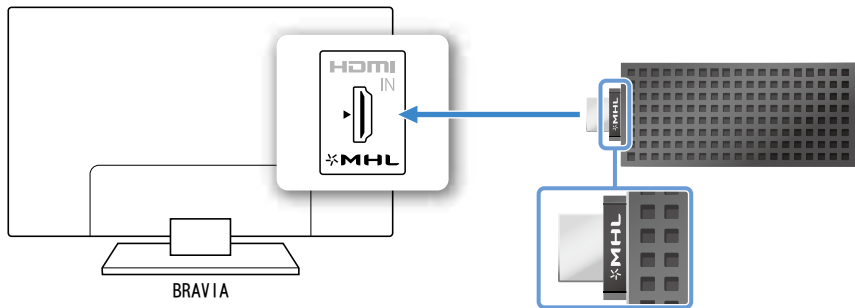

請勿將Smart Stick連接至任何未標示✧MHL的插孔。



# 4

開啟BRAVIA並遵循螢幕上的初始設定，將系統準備就緒以供使用。

若未顯示設定畫面，請將電視輸入變更為“MHL”。

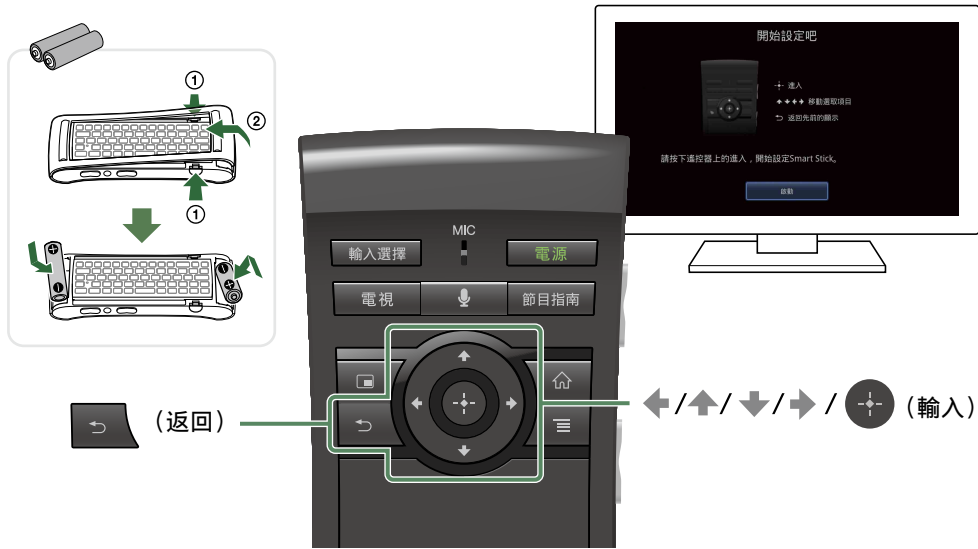

恭喜您！您已完成設定。



### 後續頁面...

關於您的遙控器 .....	第12頁
瞭解Smart Stick/ 故障排除 .....	第14頁

# 關於您的 遙控器





### 主選單

存取主選單畫面的每一個功能。



電視

### 電視

觀賞電視轉播。

### 觸控板



點按

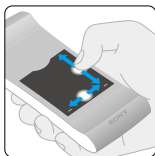

以垂直及  
水平方式捲動

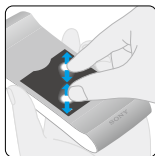

縮放

如需其他如何使用  
遙控器的姿勢操控/詳情，  
請參考線上說明指南  
(請參閱第14頁)。

# 瞭解Smart Stick/ 故障排除

線上說明指南提供了  
有關如何使用Smart Stick的完整指南。

## 從Smart Stick存取說明指南



## 從電腦/行動裝置存取說明指南

[http://rd1.sony.net/help/nsz/gu1/h\\_ct/](http://rd1.sony.net/help/nsz/gu1/h_ct/)



## 故障排除

### 無畫面（螢幕為黑色）。

- 請確認Smart Stick已穩固連接至MHL插孔。
- 請確認隨附的USB電纜已穩固連接至Smart Stick和BRAVIA。
- 請確認所有連接電纜都已連接穩固。
- 請變更電視的輸入，以顯示來自Smart Stick的MHL插孔的訊號。
- 請確認電源指示燈以白燈亮起，如下圖所示。

電源指示燈

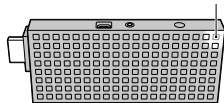

- 切斷Smart Stick與電視的連接，並將其重新穩固連接至MHL插孔。

### 遙控器無法運作。

- 請確認電池已正確插入遙控器。若遙控器仍無法運作，請遵循下列程序將遙控器與Smart Stick重新配對。
  - ① 快速按下Smart Stick那一側的CONNECT按鈕。
  - ② 依螢幕上的指示操作。

CONNECT按鈕

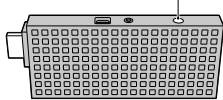

### Smart Stick無法連接至網際網路。

- 確認無線LAN路由器已經開啟。
- 檢查無線LAN路由器的設定。如需詳細資訊，請參閱無線LAN路由器隨附的操作指南。

## 故障排除

- 移動Smart Stick與無線LAN路由器，使其彼此接近。無線LAN連接會受周圍環境的影響（牆壁材料、無線電波接收條件、Smart Stick與無線LAN路由器之間的阻礙物等）。
- 請將Smart Stick遠離使用2.4 GHz頻段的設備（微波、藍牙裝置、無線數位裝置等），或關閉此類設備。這些裝置可能會中斷Smart Stick與無線LAN路由器之間的通訊。
- 您可依需要，在初始設定中找到MAC位址。在“連接到網路”畫面中選擇“說明步驟”。

### 遙控器不可用來控制已連接的裝置。

- 確認IR Blaster電纜已穩固連接至Smart Stick。
- 調整已連接裝置旁IR Blaster的位置，並檢查遙控器是否可以運作。

### 遙控器上的LED正在閃爍。

- 正在配對遙控器。根據螢幕上的指示執行配對。
- 配對完成後，遙控器上的LED會持續閃爍，因為遙控器正在連接Smart Stick。這不是故障。當遙控器開始連接Smart Stick時，遙控器上的LED會以更快的速度閃爍。

### Smart Stick無法運作，或您想要重新啟動Smart Stick。

- 同時按遙控器鍵盤上的 **Ctrl**（控制）、**Shift**（切換）或 **⏪**（退後），以重新啟動Smart Stick。若Smart Stick無法運作，請切斷Smart Stick與電視的連接，並將其重新穩固連接至MHL插孔。這不會初始化Smart Stick設定或其他這類型的設定。



## 當您要連接有線/衛星電視接收器時。

- 確認您的有線/衛星電視接收器具有HDMI OUT插孔，並使用Micro HDMI電纜（非附件）如下所示將Smart Stick連接至有線/衛星電視接收器。若您的有線/衛星電視接收器沒有HDMI OUT插孔，則無法將Smart Stick連接至有線/衛星電視接收器。

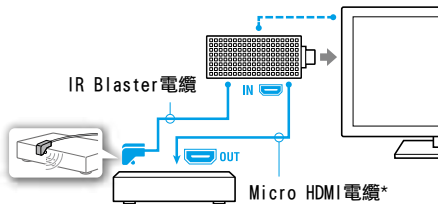

\* 某些Micro HDMI電纜可能無法正常搭配Smart Stick使用。有關詳情，請參閱說明指南（第14頁）。

- 若您看不到螢幕（畫面為黑色），請嘗試下列步驟：
  - 確認Micro HDMI電纜已正確連接至Smart Stick和有線/衛星電視接收器的HDMI OUT。
  - 關閉有線/衛星電視接收器，然後再重新開啟。
  - 若此動作仍無法解決問題，請切斷連接後再重新連接Micro HDMI電纜。





© 2013 Sony Corporation  
Printed in China



4-468-448-41(1)



請參閱說明指南，  
以取得完整的指示

[http://rd1.sony.net/help/nsz/gu1/h\\_ct/](http://rd1.sony.net/help/nsz/gu1/h_ct/)



螢幕影像、操作與規格如有變更，恕不另行通知。