

快速入門指南

如何安裝隨附軟體

如何使用“WALKMAN”

NWZ-F886/F887



關於手冊
除了本快速入門指南之外，此機型亦附有摘錄版本和完整版本的說明指南，以期提供更詳細的操作指示。
說明指南（摘錄版本）：
您可以在電腦畫面中檢視說明指南（摘錄版本）。如需詳細資訊，請參閱“如何安裝WALKMAN Guide和Media Go（適用於Windows）”或“如何安裝說明指南和Content Transfer（適用於Mac）”。
說明指南（完整版本）：
您可以透過以下URL存取完整版本的說明指南。當您在“WALKMAN”上檢視說明指南時，請參閱“如何在“WALKMAN”上使用說明指南”。
http://rd1.sony.net/help/dmp/nwzf880/h_ww/



©2013 Sony Corporation Printed in Malaysia

4-472-608-81(1)

內容物

請檢查包裝內的項目。

- “WALKMAN”（1）
- 耳機（1）
- 耳塞（1組）
- USB纜線（1）
- 快速入門指南（本手冊）

關於作業系統

請確認作業系統為Windows XP^{A1}（Service Pack 3或更新版本）、Windows Vista^{A2}（Service Pack 2或更新版本）、Windows 7^{A2}（Service Pack 1或更新版本）或Windows 8。

^{A1} 不包含64位元作業系統版本。

^{A2} Windows XP的[相容模式]不受支援。

若使用Mac電腦，請確認作業系統為Mac OS X v10.6或更新版本。上述以外的作業系統不受支援

部件與控制裝置

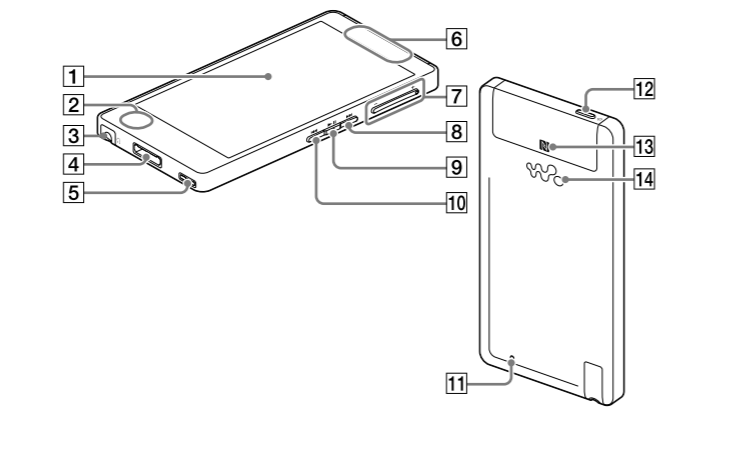

消除雜音功能的注意事項

唯有使用隨附的耳機或具備消除雜音功能的耳機時，消除雜音功能才能發揮作用。隨附之耳機是專為Walkman提供的機型。

- 螢幕（觸控式螢幕）**
在螢幕上觸碰（輕按）圖示、項目等可操作Walkman。
- 內建麥克風**
- 耳機插孔**
- WM-POR**T**插孔**
連接USB纜線（隨附）或其他支援WM-POR**T**的配件（未隨附）。
- 腕帶孔**
- 內建天線**
內建Wi-Fi、Bluetooth及GPS天線。
- VOL（音量）+/- 按鈕**
- ▶▶|按鈕**
跳到下一首音樂曲目、下一個影片章節，或播放5分鐘之後的場景。如果您按住按鈕，可將曲目或影片快轉。
- ▶||按鈕**
播放或暫停音樂曲目或影片。
- ◀◀|按鈕**
跳到上一首音樂曲目、上一個影片章節，或播放5分鐘之前的場景。如果您按住按鈕，可將曲目或影片快速倒帶。
- RESET按鈕**
用筆或迴紋針等物體按下RESET按鈕可重設Walkman。
- ⏻（電源）按鈕**
按下：開啟電源或開啟/關閉螢幕。
按住：關閉電源。

- 附註**
 - 如果您按住⏻按鈕約8秒鐘，Walkman將會重設。
- N記號**
以此記號觸碰具備NFC功能的Bluetooth裝置。
 - 喇叭**

關於音量操作（只適用符合歐盟指令的國家/區域）

為了保護耳朵，當您首次提高音量超越特定設定，警報（嗶）*聲響起，請[檢查音量調節]。您可以輕按警示對話方塊中的[確定]來取消警示音和警告。



* 當裝置連接Bluetooth音訊裝置時，不會發出警示音（嗶聲）。

- 附註**
 - 取消警示音和警告之後，就能將音量調高到超出特定標準。
 - 發出第一次警告之後，裝置會在音量超出特定標準累計每次達20小時後重複發出警示音和警告，這時音量就會自動改回初始設定。
 - 如果設定的音量超出特定大小，當您關閉Walkman時，音量會自動恢復成特定大小。

初始設定

- 使用隨附的USB纜線連接Walkman和執行中的電腦，以便為Walkman充電。Walkman的電源會開啟。

附註
 - 當您在為Walkman充電時，如果畫面中出現大型的電池符號，表示剩餘電力不足以供Walkman運作。在充電約10分鐘之後，Walkman會自動開啟。

- 當USB已連接畫面出現時，請輕按↶以結束畫面，然後再繼續進行初始設定。語言選擇畫面* 隨即會出現。

^A 視購買Walkman的地區而定，語言選擇畫面可能會無法顯示。
- 選擇需要的語言顯示使用者授權合約。
- 請務必瞭解授權合約中的條款，然後輕按[同意]。初始設定畫面隨即會出現。
- 輕按**1**。

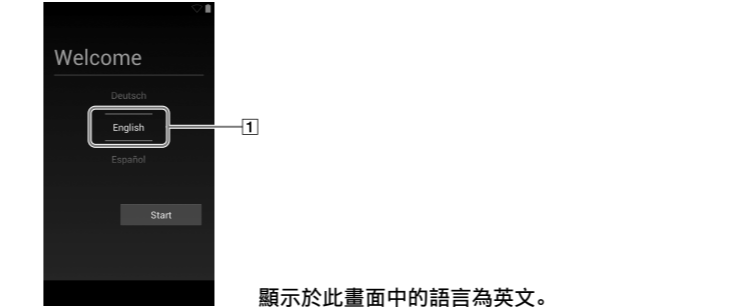

顯示於此畫面中的語言為英文。

6 選擇需要的語言。

7 輕按**2**以開始使用Walkman。

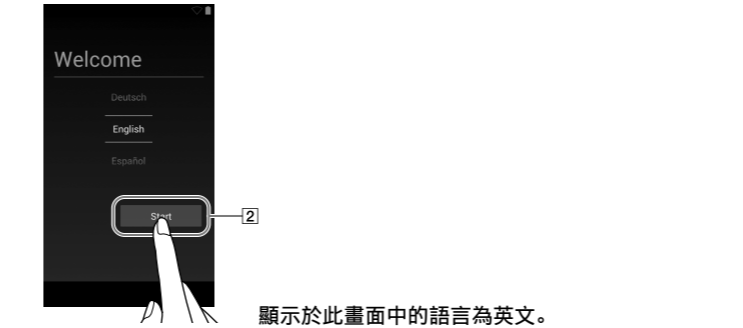

顯示於此畫面中的語言為英文。

8 按照畫面中的指示設定Wi-Fi連線、Google™帳戶及日期/時間等。

- 提示**
 - 您也可以在此稍後設定Wi-Fi連線和Google帳戶。

如何安裝WALKMAN Guide和Media Go（適用於Windows）

- 利用隨附的USB纜線連接Walkman和執行中的電腦。以面朝上的方向插入USB纜線，並確認連接牢固。

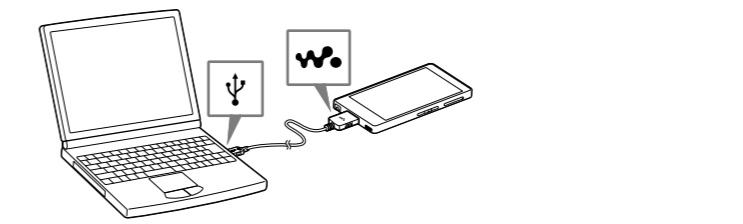

- 提示**
 - 當畫面中出現[USB已連接]時，請輕按[開啟USB儲存裝置]以連接Walkman。
 - 如果以下畫面未出現，請輕擦畫面頂端的狀態列，然後再輕按通知面板中的[開啟USB儲存裝置]。



- 您可以從電腦存取Walkman。
- 在電腦上依序選擇以下項目。
 - Windows 7或舊版：選擇[開始]-[電腦]或[我的電腦]-[WALKMAN]-[FOR_WINDOWS]。
 - Windows 8：從[開始畫面]選擇[桌面]，開啟[檔案總管]。在[電腦]清單中選擇[WALKMAN]-[FOR_WINDOWS]。
 - 按兩下[Setup.exe]。出現安裝精靈。

提示
 - 執行[Setup.exe]時，系統會將存放在Walkman [FOR_WINDOWS]資料夾中的[Setup.exe]複製到電腦以供備份，並且會將WALKMAN Guide和Media Go安裝到電腦。
 - 如果您將USB連線類型變更為MSC模式以外的設定，輕按通知面板上的[連接為USB儲存裝置]可將模式變更回MSC模式。
 - 如果[Setup.exe]未啟動，請將[Setup.exe]檔案複製到桌面，然後在檔案上按兩下。
 - 按照畫面上的指示操作。安裝精靈完成後，WALKMAN Guide與Media Go捷徑會出現在電腦桌面上。WALKMAN Guide中隨附說明指南。

開啟/關閉“WALKMAN”

當您長時間不使用Walkman時，請關閉Walkman。

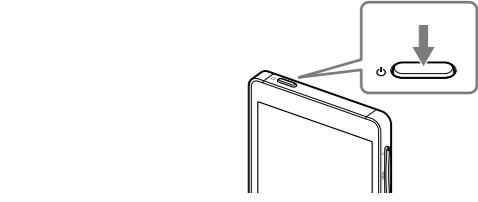

- 1 按下 \odot 按鈕以關閉Walkman。
按住 \odot 按鈕以開啟Walkman。

- 2 欲關閉Walkman時，請輕按[關機] - [確定]。

開啟/關閉螢幕

如果在一段時間內未進行任何操作，螢幕將會關閉。

- 1 按下 \odot 按鈕。
鎖定畫面隨即會出現。

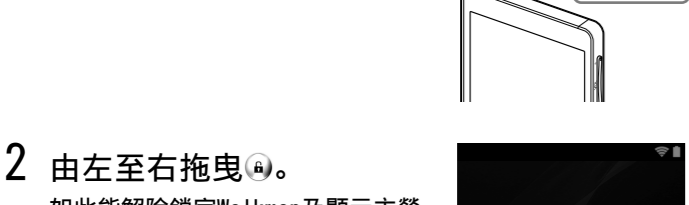

- 2 由左至右拖曳 \rightarrow 。

如此能解除鎖定Walkman及顯示主螢幕。

再次按下按鈕可關閉螢幕。



顯示於此畫面中的語言為英文。

如何使用觸控式螢幕

Walkman的螢幕具備觸感知能力。您可以透過輕按、按壓及輕拂螢幕等手勢來操作Walkman。如需詳細資訊，請參閱說明指南。

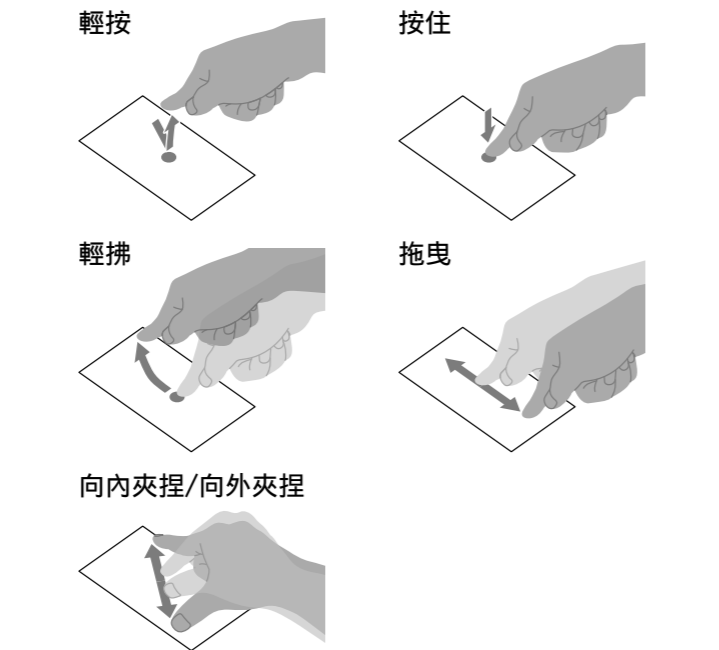

主螢幕

輕按 \triangle 時能顯示主螢幕。

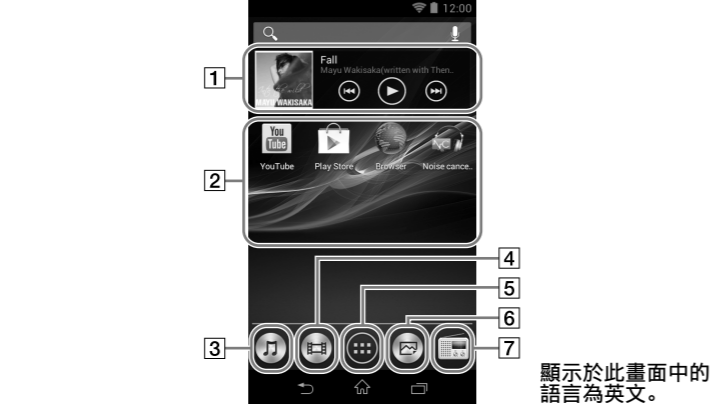

- 1 [音樂播放器]小工具
播放音樂。

- 2 應用程式捷徑
單獨啟動應用程式。

- 3 [音樂播放器]捷徑
播放透過Media Go或拖曳作業傳輸的音樂檔案。

- 4 [影片播放器]捷徑
利用直覺式的操作來播放影片。

- 5 應用程式
顯示所有應用程式和小工具。

- 6 [相片檢視器]捷徑
檢視相片和投影片。

- 7 [FM收音機]捷徑
開啟FM收音機。

如何在“WALKMAN”上使用說明指南

存取網際網路時，您可以利用“WALKMAN”在網路上檢視完整版本的說明指南。

- 1 在主螢幕中依序輕按 Ⓜ 和 Ⓜ [說明指南]。

- 提示**
- 安裝在電腦之WALKMAN Guide中的說明指南是摘錄版本的說明指南。
- 您可以使用各種裝置（如電腦）並透過以下URL或QR代碼來存取完整版本的說明指南。
http://rd1.sony.net/help/dmp/nwzf880/h_wm/



疑難排除

若Walkman運作異常，請執行下列步驟解決問題。

- 1 請在說明指南（HTML文件）的“疑難排除”中找出問題的症狀，然後執行所列的解決方法。
如需連接電腦的詳細資料，請參閱下表。
- 2 將Walkman連接到電腦，為電池充電。
您可以藉由為電池充電來解決某些問題。
- 3 按住 \odot 按鈕約8秒鐘，抑或是利用筆或迴紋針等物件按壓RESET按鈕。
在重設Walkman之前，請先確認目前沒有播放中的歌曲、影片等內容。接著便能安全地重設Walkman。
- 4 在使用之軟體的說明中查看問題的相關資訊。
- 5 在任一個客戶支援網站中搜尋問題的相關資訊。
如需客戶支援網站的相關資訊，請參閱“如需最新資訊”。
- 6 如果上述方法無法解決問題，請諮詢您最近的Sony經銷商。

症狀	原因/補救方法
電腦無法辨識Walkman。	<ul style="list-style-type: none">• 如果剩餘的電池電力不足，請為電池充電。• 首次使用Walkman或長時間未使用Walkman時，電腦可能需要幾分鐘才能辨識。請連接Walkman和電腦，然後在大約10分鐘後查看電腦是否已辨識出Walkman。• 確認連接電腦的USB纜線已妥善連接且未鬆脫。• 使用隨附的USB纜線。• 透過USB集線器連接的Walkman可能會無法運作。請將Walkman直接連到電腦的USB接頭。• 確認您未關閉USB連線。如果Walkman處於MSC模式，請拖曳狀態列，接著依序輕按通知面板中的[開啟USB儲存裝置]、[開啟USB儲存裝置]及[確定]。• 在啟用USB偵錯時，某些裝置或軟體可能會無法辨識Walkman。請依序輕按Ⓜ、Ⓜ[設定] - [Ⓜ] 開發人員選項] - [USB偵錯]，然後取消勾選方塊。• 如果以上列出的方法仍然無法解決問題，請按住\odot按鈕約8秒鐘，抑或是利用筆或迴紋針等物件按壓RESET按鈕以便重設Walkman，然後再次嘗試進行USB連線。
將Walkman連接至電腦時呈現不穩定的狀態。	<ul style="list-style-type: none">• 在使用USB集線器或USB延長纜線的情況下，Walkman可能會變得不穩定。請直接將Walkman連接至電腦的USB連接埠。
Walkman的溫度升高。	<ul style="list-style-type: none">• 當Walkman正在充電或剛完成充電時，溫度會升高。在傳輸大量的資料時，Walkman的溫度也會暫時升高。請靜置Walkman以將溫度降低。

規格

在電力短缺之情況下的啟動時間
大約10分鐘
電池使用溫度
5°C到35°C

預防措施

當您首次使用Walkman時，必須接受終端使用者授權合約中的條款。若之後要再次閱讀，請輕按 Ⓜ - Ⓜ [設定] - [Ⓜ]關於裝置] - [法律資訊] - [Sony EULA]。

有關法律與商標的資訊
Google、Android 以及其他標章均為 Google Inc. 的商標。
Android 機器人係重製及修改自 Google 所建立並分享之作品，且一切使用均遵循「創用 CC 姓名標示授權條款 3.0 版」。
如需法律、規範與商標權利的詳細資訊，請參閱隨附軟體中的“重要資訊”。若要閱讀，請在電腦上安裝隨附的軟體。

關於耳機

- 避免長時間以高音量播放內容，如此可能會影響聽力。
- 由於過高的音量會掩蓋周遭環境的聲音。因此請避免在需要提高警覺的情況下（如開車或騎乘單車）收聽裝置。
- 由於附帶的耳機是設計成可在戶外使用的，聲音會透過耳機傳到外面來。請注意不要打擾周圍的人。

防止聽覺損害
避免以高音量使用耳機。聽覺專家建議，不要連續、高音量及長時間使用耳機。如果發生耳鳴現象，請調低音量或暫停使用。請勿突然將音量調高，特別是使用耳機時。慢慢調高音量，以免高音量造成聽覺受損。



實際可用容量將因後述原因而比標示者少：(i) 因記憶媒體製造商和電腦計算容量的方式不同, 或/及 (ii) 必要的格式化, 或/及 (iii) 個別產品功能需佔用部分容量

經型式認證合格之低功率射頻電機，非經許可，公司、商號或使用者均不得擅自變更頻率、加大功率或變更原設計之特性及功能。
低功率射頻電機之使用不得影響飛航安全及干擾合法通信；經發現有干擾現象時，應立即停用，並改善至無干擾時方得繼續使用。前項合法通信，指依電信法規定作業之無線電通信。低功率射頻電機須忍受合法通信或工業、科學及醫療用電波輻射性電機設備之干擾。

在5.25-5.35GHz頻帶內操作之無線資訊傳輸設備，限於室內使用。

關於入耳式耳機
耳塞可密合您的耳朵。因此，請注意如果將耳塞強力塞入，或者突然將耳塞從您的耳朵拔出，則可能會有對您的耳朵或耳膜造成傷害的風險。使用後，請務必輕輕地將耳塞從您的耳朵取出。

如需最新資訊
如果您有任何和本產品相關的問題，或需要和本產品相容之項目的相關資訊，請造訪下列網站。
位在美國的客戶：
<http://www.sony.com/walkmansupport>
位在加拿大的客戶：
<http://www.sony.ca/ElectronicsSupport/>
位在拉丁美洲的客戶：
<http://www.sony-latin.com/index.crp>
位在歐洲的客戶：
<http://support.sony-europe.com/dna/wm/>
位在亞洲、大洋洲和非洲客戶：
英文：<http://www.sony-asia.com/support>
韓文：<http://scs.sony.co.kr/walkman/>
簡體中文：<http://service.sony.com.cn/KB/>
繁體中文：<http://service.sony.com.tw/>
購買海外型號的客戶：
<http://www.sony.co.jp/overseas/support/>